

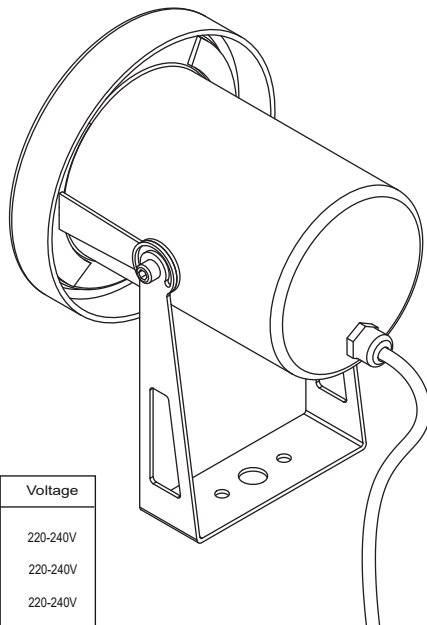

ISTRUZIONI PER L'INSTALLAZIONE DI TITAN

INSTRUCTIONS DE MONTAGE DU TITAN
INSTALLATION INSTRUCTIONS FOR TITAN
MONTAGEANLEITUNGEN FUER TITAN
INSTRUCCIONES PARA LA INSTALACION DE TITAN

Rev. 00

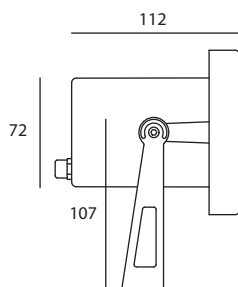
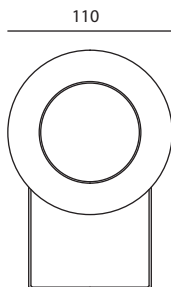

Cod.	Power	K	Beam	LM	Voltage
NTI.4702.DX7.Z	9W/230V LED	4000	12°/24°/36°	890	220-240V
NTI.4702.DX8.Z	9W/230V LED	3000	12°/24°/36°	840	220-240V
NTI.4702.DX9.Z	9W/230V LED	2700	12°/24°/36°	770	220-240V

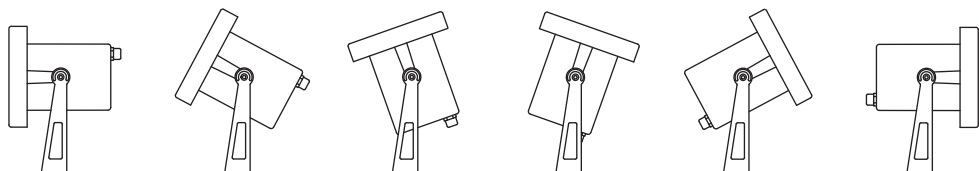

CIVIC Srl
Via Carlo Goldoni, 48/50 20090 - (MI) Italy - Trezzano sul Naviglio



ISTRUZIONI PER L'INSTALLAZIONE DI TITAN

INSTRUCTIONS DE MONTAGE DU TITAN
INSTALLATION INSTRUCTIONS FOR TITAN
MONTAGEANLEITUNGEN FUER TITAN
INSTRUCCIONES PARA LA INSTALACION DE TITAN

Rev. 00

La sicurezza dell'apparecchio è garantita solo con l'uso appropriato delle seguenti istruzioni.

L'installazione di questo apparecchio deve essere fatta da personale qualificato secondo le istruzioni seguenti che devono essere conservate.
Per un corretto funzionamento vedere lo schema allegato.
Togliere la tensione prima di effettuare qualsiasi operazione sull'apparecchio.
L'involucro del cavo esterno non può essere sostituito e se danneggiato, l'intero apparecchio deve essere distrutto. L'utilizzo dell'apparecchio può avvenire solo completo di vetro.
Collegare il prodotto alla rete elettrica seguendo le norme vigenti.
Non superare la potenza massima indicata sull'etichetta dati.
Il prodotto è conforme ai requisiti della direttiva sulla compatibilità elettromagnetica

Civic dichiara che questo prodotto è conforme alle norme indicate in seguito. 2004/108/CE e della direttiva sulla bassa tensione 2006/95/CE.
Questo prodotto è contrassegnato dal marchio CE in conformità con le direttive europee vigenti.

Le seguenti informazioni sono valide solo per gli stati membri dell'Unione Europea.
L'utilizzo del simbolo indica che questo prodotto non può essere trattato come rifiuto domestico. Assicurandosi di eliminare correttamente il prodotto, si aiuterà a prevenire le potenziali conseguenze negative per l'ambiente e per la salute umana che potrebbero altrimenti essere causate da una gestione inappropriata del rifiuto. Per ulteriori informazioni sul riciclo del prodotto, contattare il produttore, il servizio di gestione dei rifiuti domestici o il negozio in cui è stato acquistato.



Safety of equipment is ensured only by strict compliance with the following directions.

It is necessary that the installation is completed by qualified personnel following the instructions that will have to be kept.
See attached wiring diagram for correct use.
Do not exceed the indicated maximum power on the data label.
Disconnect before doing all operation on the equipment.
The outer cable casing cannot be replaced and if damaged, the entire product must be destroyed. The appliance may only be used complete with glass.
Connect the product to the mains in accordance with the regulations in force.
Civic declares this product conforms to the following Standards.

The product complies with the requirements of the EMC Directive 2004/108/CE and the Low Voltage Directive 2006/95/CE.
This product is carrying the CE-Mark in accordance with the related European Directives.

Following information is only for EU-member states.
The use of the symbol indicates that this product may not be treated as household waste. By ensuring this product is disposed of correctly, you will help prevent potential negative consequences for the environment and human health, which could otherwise be caused by inappropriate waste handling of this product. For more detailed information about recycling of this product, please contact the producer, your household waste disposal service or the shop where you purchased the product.

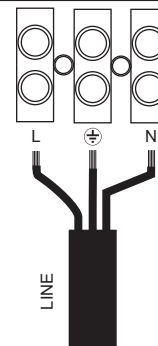

AAA.CN



AAA.CN2
Connettore IP68, 2vie.
IP68 waterproof connector, 2way.



AAA.CN3
Connettore IP68, 3vie.
IP68 waterproof connector, 3way.



AAA.CN4
Connettore IP68, 4vie.
IP68 waterproof connector, 4way.

NTI.SP

